



**POLÍCIA MILITAR DO ESTADO DO TOCANTINS
QUARTEL DO COMANDO-GERAL**

**CONCURSO PÚBLICO - EDITAL 001/CFO-2018/PMTO
NÍVEL SUPERIOR - MANHÃ**

CADETE I

Nome do Candidato _____

Inscrição _____

COMPOSIÇÃO DO CADERNO:

Prova Dissertativa	01
Língua Portuguesa	01 a 15
Raciocínio Lógico e Matemático	16 a 20
Atualidades e Conhecimentos Regionais	21 a 30
Noções de Direito	31 a 45
Noções de Informática	46 a 50
Normas Pertinentes à PMTO	51 a 60

**PROVA
01**

**LEMBRE-SE DE MARCAR O NÚMERO
CORRESPONDENTE A SUA PROVA NA
FOLHA DE RESPOSTAS!**



ATENÇÃO

- Confira, na sua Folha de Respostas, seu nome, documento e o número de sua inscrição, assinando-a no lugar indicado;
- Confira, no caderno de questões, se há falhas de impressão e numeração, preenchendo seu nome e número de inscrição.



TEMPO

- O prazo de realização da prova é de 4 horas, incluindo o preenchimento da Folha de Respostas e a transcrição da Versão Definitiva da Prova Dissertativa;
- A liberação para deixar o local de aplicação e utilizar o sanitário ocorrerá após 60 minutos do início da prova, não podendo, no entanto, levar o caderno de questões, nem qualquer tipo de anotação de suas respostas;
- Os 3 últimos candidatos deverão retirar-se da sala juntos, após assinatura do Termo de Fechamento do envelope de retorno.



FOLHA DE RESPOSTAS

- Os únicos documentos válidos para avaliação são a Folha de Respostas e a Versão Definitiva da Prova Dissertativa, que devem ser devolvidas ao fiscal ao término da prova;
- O candidato deve preencher e assinar, com caneta esferográfica transparente de cor azul ou preta, sua Folha de Respostas e a Versão Definitiva da Prova Dissertativa.
- O preenchimento da Folha de Respostas deve ser realizado da seguinte maneira: ●



IMPORTANTE

- Não é permitido o uso ou a emissão de ruído de qualquer equipamento eletrônico durante a realização da prova, ainda que esse equipamento esteja devidamente acondicionado no envelope de guarda de pertences;
- O NÃO cumprimento de qualquer uma das determinações constantes em Edital, no presente Caderno ou na Folha de Respostas incorrerá em eliminação.



- De acordo com o edital, os cadernos de questões poderão ser levados somente pelos candidatos que permanecerem em sala até o final do tempo de aplicação da prova;
- Os cadernos de questões serão divulgados, no site www.aocp.com.br, juntamente com os gabaritos, no dia posterior à aplicação da prova.

AOCP
CONCURSOS PÚBLICOS

Fraudar ou tentar fraudar Concursos Públicos é Crime!

Previsto no art. 311 - A do Código Penal

INSTRUÇÕES - PROVA DISSERTATIVA

A Prova Dissertativa será avaliada considerando-se os seguintes aspectos:

- 1) atendimento ao tema proposto;
- 2) clareza de argumentação/senso crítico;
- 3) seletividade de informação;
- 4) criatividade/originalidade;
- 5) atendimento à norma padrão da Língua Portuguesa, sendo exigidas as alterações introduzidas pelo Decreto Federal nº 6.583 de 29 de setembro de 2008 (Acordo Ortográfico da Língua Portuguesa);
- 6) coerência (progressão, articulação, informatividade, não contradição);
- 7) coesão referencial e sequencial;
- 8) atendimento à tipologia textual solicitada.

O candidato terá sua Prova Dissertativa avaliada com nota 0 (zero) e estará automaticamente eliminado do concurso público se:

- a) não desenvolver o tema proposto, ou seja, fugir ao tema proposto;
- b) não desenvolver o tema na tipologia textual exigida;
- c) apresentar acentuada desestruturação na organização textual ou atentar contra o pudor;
- d) redigir seu texto a lápis, ou a tinta em cor diferente de azul ou preta;
- e) desenvolver o texto com menos de 20 (vinte) linhas;
- f) não apresentar o texto na Folha da prova dissertativa ou entregar em branco ou desenvolver com letra ilegível, com espaçamento excessivo entre letras, palavras, parágrafos e margens;
- g) apresentar identificação de qualquer natureza (nome parcial, nome completo, outro nome qualquer, número(s), letra(s), sinais, desenhos ou códigos).

• O candidato disporá de, no mínimo, 20 (vinte) linhas e, no máximo, 30 (trinta) linhas para elaborar a Redação da prova dissertativa, sendo desconsiderado, para efeito de avaliação, qualquer fragmento de texto que for escrito fora do local apropriado ou que ultrapassar a extensão máxima de 30 (trinta) linhas.

• A Prova Dissertativa deverá ser feita à mão pelo próprio candidato, em letra legível, com caneta esferográfica transparente de tinta azul ou preta.

Buscas por sintomas no Google trarão resultados revisados por médicos Google e Einstein ampliam projeto de quadros informativos e incluem painéis sobre métodos contraceptivos

A internet mudou a relação das pessoas com a informação. A um clique de distância, ficou fácil para todos se informarem sobre um determinado assunto. Na saúde, isso não é diferente, e representa uma em cada 20 pesquisas no Google no mundo. A prática mais natural e comum, no entanto, é a busca por sintomas. A partir de hoje, ao pesquisar por dor no joelho depois da corrida, por exemplo, um painel informativo de doenças relacionadas, tratamentos, entre outros, será apresentado no resultado; todos revisados por médicos do Hospital Israelita Albert Einstein, de São Paulo.

“Depois da busca por doenças, era natural que passássemos a oferecer às pessoas esse mesmo resultado quando elas procurassem por sintomas, que é muito mais comum,” explica Berthier Ribeiro-Neto, diretor do Centro de Engenharia na América Latina, em Belo Horizonte.

Métodos contraceptivos

Além da busca por sintomas, o Google e o Einstein também apresentam hoje painéis informativos para quando as pessoas buscarem sobre métodos contraceptivos. Da mesma forma, todo conteúdo é revisado por médicos do Einstein e oferecerá às pessoas mais facilidade para navegar e entender melhor as características de cada método.

“A busca por informação de qualidade melhora a relação médico-paciente e traz eficiência para a consulta. Nada ainda substitui a consulta médica, mas um paciente ativo e consciente é o que buscamos para ter uma sociedade mais saudável”, destaca o Dr. Sidney Klajner, Presidente do Einstein e médico cirurgião.

Ambos os lançamentos ficam disponíveis a partir de hoje para os brasileiros nos dispositivos móveis pelo aplicativo do Google, para Android e para iOS. Os painéis sobre métodos contraceptivos também poderão ser visualizados no desktop.

Disponível em: <https://www.einstein.br/noticias/noticia/einstein-google-ampliam-parceria> Acesso em: 01/02/2018.

Como tirar proveito das informações de saúde disponíveis na internet e como evitar armadilhas

COMO ESCOLHER O MÉDICO

- Digite o nome do médico em programas de busca como o Google. Se ele for professor ou pesquisador de alguma universidade, é um bom sinal. Significa que, no mínimo, tem uma boa formação;

- Entre no site <http://lattes.cnpq.br> e procure o currículo do médico na Plataforma Lattes, a base de dados do Conselho Nacional de Desenvolvimento Científico e Tecnológico. Se ele estiver cadastrado, significa que é um pesquisador ativo. É um sinal de que está sempre atualizado. O currículo revela a atividade acadêmica do médico, além de endereço, telefone e e-mail;

- Verifique se o médico está cadastrado no Conselho Regional de Medicina. No site do CRM de São Paulo <http://www.cremesp.com.br>, é possível fazer isso eletronicamente. É uma forma de se proteger contra os falsos médicos.

POR ONDE NAVEGAR Bons sites sobre saúde

www.drauziovarella.ig.com.br – Artigos e informações sobre diagnóstico de inúmeras doenças. Entrevistas didáticas com especialistas;

www.fiocruz.br – Glossário de doenças, reportagens especiais e entrevistas produzidas pela Agência Fiocruz de Notícias;

www.scielo.br – A biblioteca eletrônica mantida pela Fapesp é uma boa ferramenta para encontrar especialistas;

www.inca.gov.br – Informações sobre cada tipo de câncer (diagnóstico, tratamento e prevenção) para o público leigo;

www.cardiol.br – Biblioteca virtual sobre cardiologia, receitas saudáveis e teste do coração www.webmd.com Site em inglês, traz vídeos sobre doenças, informações sobre tratamentos e reportagens escritas por especialistas.

A web virou uma extensão do consultório

A maioria dos americanos encara a internet como forte aliada da saúde		
	2005	2007
Procuram informações sobre saúde na internet	53%	71%
Procuraram essas informações no último mês	45%	53%
Obtiveram algum sucesso na busca	43%	50%
Confiam nas informações encontradas	53%	60%
Discutem com o médico sobre o que descobriu	57%	58%
Buscam mais informações na internet depois de ir ao médico	52%	55%

Fonte: The Harris Poll, pesquisa nacional realizada em julho com 1.010 adultos

No Brasil, o fenômeno se repete

83%	procuram informações de saúde na internet
85%	pesquisam na internet depois da consulta médica
50%	dos médicos reagem mal quando o paciente chega com informações

Fonte: Wilma Madeira, da Faculdade de Saúde Pública da USP. A pesquisa foi realizada em 2005 com 116 pessoas que responderam a um questionário on-line

Disponível em: <http://revistaepoca.globo.com/Revista/Epoca/0,,EDG78663-5990,00-DR+GOOGLE.html> 29/01/2018.

A crescente conectividade propiciada por novas tecnologias permitiu uma maior aproximação e melhor entendimento dos médicos em relação aos pacientes?

Por Claudio Lottenberg

Por conta do aumento da escolaridade da população e do acesso ao manancial inesgotável de informações existente na internet, os pacientes se tornam cada dia mais esclarecidos e, portanto, mais exigentes. Eles reivindicam para si a mesma atenção dedicada pelos médicos aos seus órgãos. É um desafio que vem sendo encarado por instituições de ensino superior mundo afora, com a inclusão de disciplinas específicas em suas grades curriculares.

Disponível em: <https://veja.abril.com.br/blog/letra-de-medico/o-papel-da-internet-na-relacao-medico-paciente/> Acesso em 28/01/2018.

Entre os maiores perigos de consultar o “Dr. Google” estão se automedicar e pensar que tem uma doença grave

Faça um teste simples: entre no Google e digite “dor nas costas”. Em cerca de 40 segundos, estarão à sua disposição nada menos que 541 mil páginas sobre o assunto. E agora? Onde achar uma informação confiável nesse universo gigantesco de informações?

Difícil alguém que nunca tenha tentado resolver ou entender mais sobre um problema de saúde pela internet. Mas cuidado: com a mesma rapidez com que o “Doutor Google” responde às suas dúvidas, pode colocar sua saúde e a de seus familiares em risco.

Você pode ser levado a achar que tem uma doença grave, quando o problema não passa de uma virose. Ou o contrário: pesquisa os sintomas e conclui que não é nada sério, que uma pomadinha resolve, ignorando algo que pode ser mais sério do que parece.

Adaptado de: https://www.gazetaonline.com.br/bem_estar_e_saude/2017/07/veja-seis-riscos-na-hora-de-consultar-o-dr-google-1014084078.html
Acesso em 28/01/2018.

COMANDO

1. A partir da leitura dos textos de apoio e de seus conhecimentos de mundo, elabore um texto dissertativo-argumentativo que exponha sua opinião sobre o tema: **“Acesso a informações médicas na internet: efeitos positivos ou negativos na relação médico-paciente?”**

1. _____

2. _____

3. _____

4. _____

5. _____

6. _____

7. _____

8. _____

9. _____

10. _____

11. _____

12. _____

13. _____

14. _____

15. _____

16. _____

17. _____

18. _____

19. _____

20. _____

21. _____

22. _____

23. _____

24. _____

25. _____

26. _____

27. _____

28. _____

29. _____

30. _____

ATENÇÃO!

NÃO SE ESQUEÇA de marcar, na Folha de Respostas, o número de sua prova indicado na capa deste caderno.

LÍNGUA PORTUGUESA

Texto I

LIVRO II

1 . Sendo, pois, de duas espécies a virtude, intelectual e moral, a primeira, por via de regra, gera-se e cresce graças ao ensino — por isso requer experiência e tempo; enquanto a virtude moral é adquirida em resultado do hábito, donde ter-se formado o seu nome por uma pequena modificação da palavra (hábito). Por tudo isso, evidencia-se também que nenhuma das virtudes morais surge em nós por natureza; com efeito, nada do que existe naturalmente pode formar um hábito contrário à sua natureza. Por exemplo, à pedra, que por natureza se move para baixo, não se pode imprimir o hábito de ir para cima, ainda que tentemos adestrá-la jogando-a dez mil vezes no ar; nem se pode habituar o fogo a dirigir-se para baixo, nem qualquer coisa que por natureza se comporte de certa maneira a comportar-se de outra.

Não é, pois, por natureza, nem contrariando a natureza que as virtudes se geram em nós. Digase, antes, que somos adaptados por natureza a recebê-las e nos tornamos perfeitos pelo hábito. Por outro lado, de todas as coisas que nos vêm por natureza, primeiro adquirimos a potência e mais tarde exteriorizamos os atos. Isso é evidente no caso dos sentidos, pois não foi por ver ou ouvir frequentemente que adquirimos a visão e a audição, mas, pelo contrário, nós as possuíamos antes de usá-las, e não entramos na posse delas pelo uso. Com as virtudes dá-se exatamente o oposto: adquirimo-las pelo exercício, como também sucede com as artes. Com efeito, as coisas que temos de aprender antes de poder fazê-las, aprendemo-las fazendo (...); por exemplo, os homens tornam-se arquitetos construindo e tocadores de lira tangendo esse instrumento. Da mesma forma, tornamo-nos justos praticando atos justos, e assim com a temperança, a bravura, etc.

Isto é confirmado pelo que acontece nos Estados: os legisladores tornam bons os cidadãos por meio de hábitos que lhes incutem. Esse é o propósito de todo legislador, e quem não logra tal

desiderato falha no desempenho da sua missão. Nisso, precisamente, reside a diferença entre as boas e as más constituições. Ainda mais: é das mesmas causas e pelos mesmos meios que se gera e se destrói toda virtude, assim como toda arte: de tocar a lira surgem os bons e os maus músicos. Isso também vale para os arquitetos e todos os demais; construindo bem, tornam-se bons arquitetos; construindo mal, maus. Se não fosse assim não haveria necessidade de mestres, e todos os homens teriam nascido bons ou maus em seu ofício.

Isso, pois, é o que também ocorre com as virtudes: pelos atos que praticamos em nossas relações com os homens nos tornamos justos ou injustos; pelo que fazemos em presença do perigo e pelo hábito do medo ou da ousadia, nos tornamos valentes ou covardes. O mesmo se pode dizer dos apetites e da emoção da ira: uns se tornam temperantes e calmos, outros intemperantes e irascíveis, portando-se de um modo ou de outro em igualdade de circunstâncias. Numa palavra: as diferenças de caráter nascem de atividades semelhantes. É preciso, pois, atentar para a qualidade dos atos que praticamos, porquanto da sua diferença se pode aquilatar a diferença de caracteres. E não é coisa de somenos que desde a nossa juventude nos habituemos desta ou daquela maneira. Tem, pelo contrário, imensa importância, ou melhor: tudo depende disso.

ARISTÓTELES. *Ética a Nicômaco*: tradução de Leonel Vallandro e Gerd Bornheim da versão inglesa de W.D. Ross (Os pensadores). 4. ed. São Paulo: Nova Cultural, 1991, p.29-30.

As questões de 1 a 9 referem-se ao Texto I.

1. De acordo com as ideias e informações expostas no Texto I, assinale a alternativa correta.

- (A) O autor lamenta o fato de a virtude não ser inerente ao ser humano.
- (B) O autor defende que os diferentes tipos de caráter de um homem, sejam eles construtivos ou nocivos, não são passíveis de serem adquiridos pela prática rotineira.
- (C) O autor acredita que as circunstâncias que moldam o caráter do ser humano são as mesmas, a diferença reside no modo particular como o homem se habitua a agir diante delas.
- (D) O autor equipara as virtudes e suas aquisições aos sentidos e às artes.
- (E) O autor sustenta a ideia de que praticar bons atos na juventude é irrelevante, pois a formação do caráter do homem não depende de atitudes internas, mas de influências externas.

2. Em “É preciso, pois, atentar para a qualidade dos atos que praticamos, porquanto da sua diferença se pode aquilatar a diferença de caracteres.”, o conectivo em destaque expressa, no período, sentido de

- (A) concessão.
- (B) consequência.
- (C) conclusão.
- (D) finalidade.
- (E) explicação.

3. Relacione as colunas e assinale a alternativa com a sequência correta.

- 1. Oração Subordinada Adverbial.
- 2. Oração Subordinada Substantiva.
- 3. Oração Subordinada Adjetiva.

- () “[...] construindo bem, tornam-se bons arquitetos [...].”
- () “É preciso, pois, atentar para a qualidade dos atos que praticamos.”
- () “[...] os legisladores tornam bons os cidadãos por meio de hábitos que lhes incutem.”
- () “[...] de tocar a lira surgem os bons e os maus músicos [...].”
- () “Por tudo isso, evidencia-se também que nenhuma das virtudes morais surge em nós por natureza [...].”

- (A) 1 – 3 – 3 – 1 – 2.
- (B) 2 – 3 – 2 – 1 – 3.
- (C) 1 – 2 – 2 – 3 – 1.
- (D) 3 – 1 – 2 – 1 – 2.
- (E) 1 – 3 – 1 – 2 – 3.

4. Considerando as diferentes funções que o vocábulo “se” pode exercer em um texto, assinale a alternativa em que esteja INCORRETA a classificação apresentada para os termos destacados.

- (A) “[...] nem se pode habituar o fogo a dirigir-se para baixo [...]” – pronome reflexivo.
- (B) “Por tudo isso, evidencia-se também que nenhuma das virtudes morais surge em nós por natureza [...]” – partícula apassivadora.
- (C) “[...] à pedra que por natureza se move para baixo não se pode imprimir o hábito de ir para cima [...]” – pronome reflexivo.
- (D) “Sendo, pois, de duas espécies a virtude, intelectual e moral, a primeira, por via de regra, gera-se e cresce graças ao ensino [...]” – índice de indeterminação do sujeito.
- (E) “Não é, pois, por natureza, nem contrariando a natureza que as virtudes se geram em nós.” – partícula apassivadora.

5. Assinale a alternativa em que se justifica corretamente o uso do acento grave na seguinte frase:

“Por exemplo, à pedra, que por natureza se move para baixo, não se pode imprimir o hábito de ir para cima [...]”

- (A) A crase ocorre para atender a regência do verbo ‘ir’ que, no período, exige um complemento adverbial preposicionado.
- (B) A crase ocorre para atender a regência do verbo ‘imprimir’ que, no período, exige um objeto indireto como complemento.
- (C) A crase ocorre para atender a regência do verbo ‘mover’ que, no período, exige um objeto indireto como complemento.
- (D) A crase ocorre por introduzir um adjunto adverbial feminino.
- (E) A crase ocorre por constituir uma locução prepositiva feminina.

6. Considerando as relações estabelecidas entre termos regentes e termos regidos, assinale a alternativa correta.

- (A) Em “[...] a primeira, por via de regra, gera-se e cresce graças ao ensino”, o termo “ensino”, por se tratar de um adjunto de “graças”, poderia ser omitido da oração sem prejuízo sintático a ela.
- (B) Em “[...] ainda que tentemos adestrá-la jogando-a dez mil vezes no ar[...]”, o termo destacado exerce função de objeto indireto.
- (C) No trecho, “[...] nem qualquer coisa que por natureza se comporte de certa maneira a comportar-se de outra.”, o verbos em destaque, por serem pronominais, exigem complemento preposicionado.
- (D) Em “Por outro lado, de todas as coisas que nos vêm por natureza [...]”, a expressão em destaque poderia ser regida pela preposição ‘de’, sem gerar alterações sintáticas ou semânticas.
- (E) No período “Esse é o propósito de todo legislador [...]”, o termo em destaque é um objeto indireto regido pela preposição ‘de’.

7. No trecho “Tem [...] imensa importância, ou melhor: tudo depende disso.”, a vírgula e o sinal de dois-pontos são utilizados, respectivamente, para

- (A) separar elemento com a mesma função sintática e para anunciar uma citação.
- (B) separar oração reduzida e para enunciar enumeração.
- (C) separar aposto e para enunciar um esclarecimento.
- (D) separar expressão explicativa e para anunciar citação
- (E) separar expressão retificativa e para enunciar um esclarecimento.

8. No seguinte excerto, para construir sua linha argumentativa, o autor vale-se de que tipo de relação lógico-semântica?

“Com efeito, as coisas que temos de aprender antes de poder fazê-las, aprendemo-las fazendo (...); por exemplo, os homens tornam-se arquitetos construindo e tocadores de lira tangendo esse instrumento. Da mesma forma, tornamo-nos justos praticando atos justos, e assim com a temperança, a bravura, etc. “

- (A) Comparação.
- (B) Metáfora.
- (C) Metonímia.
- (D) Antonímia.
- (E) Homonímia.

9. Em “É preciso, pois, atentar para a qualidade dos atos que praticamos, porquanto da sua diferença se pode aquilatar a diferença de caracteres.”, de acordo com o contexto, considerando o sentido do vocábulo destacado, ele pode ser adequadamente substituído por

- (A) aperfeiçoar.
- (B) agravar.
- (C) deteriorar.
- (D) aumentar.
- (E) ausentar.

Texto II Abril Despedaçado

Alessandra Salina

O filme Abril Despedaçado, de Walter Salles, aborda o conflito de terras entre duas famílias no interior nordestino do Brasil. Essa disputa se mantém durante várias gerações e se caracteriza por um ritual no qual sempre os filhos mais velhos de cada família se enfrentam em um duelo de morte em nome de suas terras, de forma que as mortes se alternavam entre as famílias. Abril Despedaçado mostra a repercussão desta prática na história de vida dos personagens, principalmente em relação ao protagonista *Tonho* (Rodrigo Santoro) e seu irmão *Menino*.

O contexto dessa história também denuncia a pobreza do sertão e principalmente os vários níveis de exploração e domínio estabelecidos. A família evidenciada no filme sobrevive da confecção da rapadura e, enquanto o pai de família força o filho pequeno ao trabalho intenso, também é explorado pelo dono da venda que passa a pagar menos pelo seu produto.

O filme mostrou-se um recurso muito rico para observação e análise da violência, principalmente a psicológica. É importante ressaltar que outro personagem, *Menino*, é vítima constante de violência: apanha do pai, é proibido de brincar, obrigado a trabalhos forçados e presencia o assassinato de um dos irmãos.

Outro aspecto positivo do filme é o fato de mostrar uma população que sofre violência e que possivelmente apenas intervenções amplas

em seu contexto poderiam protegê-las, como o oferecimento de condições dignas de trabalho, moradia, acesso à escola etc.

Disponível em: <http://www.laprev.ufscar.br/sinopse-filmes/abril-despedacado> Acesso em 21/01/2018.

As questões de 10 a 15 referem-se ao Texto II.

10. Analise o seguinte trecho e assinale a alternativa INCORRETA.

“Essa disputa se mantém durante várias gerações e se caracteriza por um ritual no qual sempre os filhos mais velhos de cada família se enfrentam em um duelo de morte em nome de suas terras[...].”

- (A) Trata-se de um período composto por três orações.
- (B) A relação existente entre a primeira e a segunda oração é de adição.
- (C) A primeira oração denomina-se principal, por não iniciar por conjunção.
- (D) Na segunda oração, o sujeito está ocultado para evitar repetições desnecessárias.
- (E) O sujeito da segunda oração é “várias gerações”.

11. Quanto à tipologia da sinopse apresentada do filme “Abril despedaçado” e às características desse gênero textual, é correto afirmar que

- (A) equivale a um resumo da obra, pois é construída por sequências de relato do enredo da história, assim como são apresentados personagens principais e marcas do tempo e do espaço em que se passam os fatos.
- (B) a sinopse em questão caracteriza-se, também, como uma resenha, visto que, além de sequências narrativas nas quais uma síntese do enredo é exposta, são utilizadas sequências expositivas e argumentativas, nas quais se evidencia o posicionamento do autor sobre o filme.
- (C) caracteriza-se como um resumo, pois expõe o conteúdo do filme de modo conciso e fiel, mantendo a tipologia textual da obra principal à qual se refere.
- (D) a sinopse também poderia ser denominada de reportagem, pois caracteriza assim como um texto jornalístico, o qual busca aprofundar as informações expostas pelo filme, não se limitando apenas a ele.
- (E) tem a finalidade de expor a ideia geral do filme, apresentando, sinteticamente, as informações relevantes de seu início, meio e fim.

12. Sobre o Texto II, é correto afirmar que

- (A) a autora tece uma crítica ao ciclo da violência e da exploração que se estabelece dentro e fora do lar da família retratada.
- (B) a autora justifica a violência do personagem *Menino* devido ao fato de ter sofrido variados e constantes tipos de violência.
- (C) a autora considera positivo o fato de a população ser negligenciada, pois assim é possível que sejam implantadas políticas sociais para essa população.
- (D) como exemplos da violência psicológica sofrida pelo protagonista, são citadas: surras e execução de trabalhos pesados.
- (E) a autora fundamenta seu texto em uma crítica ao papel do Estado em não suprir as necessidades das minorias sociais.

13. Assinale a alternativa em que ocorram, respectivamente, dígrafo vocálico, dígrafo consonantal e encontro consonantal.

- (A) Oferecimento – dignas – conflito.
- (B) História – sobrevive – aspecto.
- (C) Violência – acesso – psicológica.
- (D) População – ressaltar – trabalho.
- (E) Personagens – Brasil – durante.

14. Com base no seguinte contexto de uso, assinale a alternativa em que as palavras em destaque estão corretamente classificadas, respectivamente.

“O filme mostrou-se um recurso muito rico para observação e análise da violência, principalmente a psicológica.”

- (A) Substantivo – verbo – verbo – substantivo.
- (B) Adjetivo – verbo – substantivo – substantivo.
- (C) Substantivo – substantivo – verbo – adjetivo.
- (D) Adjetivo – substantivo – substantivo – adjetivo.
- (E) Adjetivo – verbo – substantivo – adjetivo.

15. Assinale a alternativa que apresenta uma palavra que tem sufixo formador de advérbio.
- (A) Repercussão.
(B) Principalmente.
(C) Oferecimento.
(D) Pobreza.
(E) População.

RACIOCÍNIO LÓGICO E MATEMÁTICO

16. A contrapositiva da afirmação “Se uma figura é um retângulo, então essa figura é um quadrilátero” será dada por
- (A) “Se uma figura é um quadrilátero, então essa figura é um retângulo”.
(B) “Se uma figura não é um retângulo, então essa figura não é um quadrilátero”.
(C) “Se uma figura é um retângulo, então essa figura não é um quadrilátero”.
(D) “Se uma figura não é um quadrilátero, então essa figura não é um retângulo”.
(E) “Se uma figura não é um quadrilátero, então ela pode ser um retângulo”.

17. Uma empresa alimentícia aplicou uma pesquisa em um supermercado sobre o consumo diário de três produtos: legumes, verduras e carne vermelha. Foram entrevistadas 100 pessoas e, nessa pesquisa, constatou-se que:

- 5 pessoas consomem diariamente legumes, verduras e carne vermelha;
- 19 pessoas consomem diariamente legumes e carne vermelha;
- 8 pessoas consomem diariamente verduras e carne vermelha;
- 15 pessoas consomem diariamente legumes e verduras;
- 26 pessoas consomem diariamente carne vermelha;
- 41 pessoas consomem diariamente legumes;
- 29 pessoas consomem diariamente verduras.

Com base nessas informações, entre as pessoas entrevistadas, é correto afirmar que

- (A) 48 pessoas consomem diariamente legumes e verduras.
(B) 55 pessoas consomem diariamente verduras e carne vermelha.

- (C) 37 pessoas consomem diariamente legumes e carne vermelha.
(D) 41 pessoas não consomem diariamente nenhum dos três produtos indicados na pesquisa.
(E) 20 pessoas consomem somente um dos três produtos citados.

18. Uma televisão de última geração é vendida no mercado formal por R\$ 4.300,00. Com o passar dos anos, qualquer produto vendido no mercado sofre uma desvalorização no preço de venda. Considere que essa televisão sofra uma desvalorização linear, ano a ano, e que, em 6 anos, o preço de venda dessa televisão passará a ser de R\$ 2.500,00. Dessa forma, quantos anos após a compra da televisão o seu valor de venda será inferior a R\$ 1.310,00, pela primeira vez?

- (A) 7 anos.
(B) 8 anos.
(C) 10 anos.
(D) 15 anos.
(E) 20 anos.

19. Considere que um reservatório possui o formato de um cilindro reto, cujo raio da base mede 4 cm e a altura mede 10 cm. Considere, também, um balde com o formato de um prisma, cuja base é um retângulo com comprimento e largura medindo 2 cm e 1 cm, respectivamente, e cuja altura mede 2 cm.

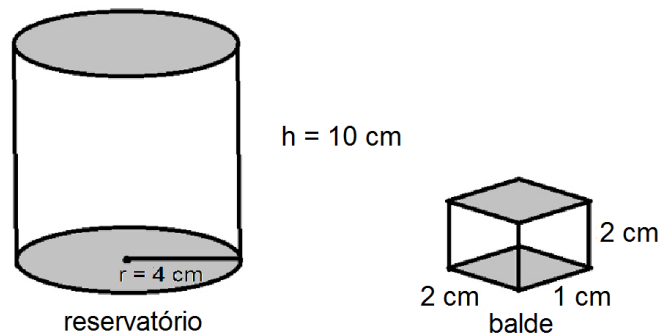

Pretende-se preencher todo o volume desse reservatório com água. Para tal, primeiramente preenche-se o volume do balde com água e, em seguida, despeja-se o conteúdo do balde no reservatório. Esse processo é repetido até que o reservatório esteja totalmente cheio. Dessa forma, a quantidade mínima de vezes que o balde deve ser preenchido

com água, para que se preencha todo o volume do reservatório com essa mesma água, será igual a
(considere o valor de $\pi = 3$)

- (A) 100 baldes.
- (B) 120 baldes.
- (C) 140 baldes.
- (D) 160 baldes.
- (E) 180 baldes.

20. Uma instituição pública de ensino ofereceu um curso gratuito para um concurso público. Nesse curso, foram oferecidas as disciplinas de Matemática, Português e Informática, e cada pessoa poderia se inscrever somente em uma dessas disciplinas. Após a finalização de todas as inscrições, constatou-se que

- 107 pessoas se inscreveram em Matemática ou em Informática;
- 74 pessoas se inscreveram em Português ou em Matemática;
- 91 pessoas se inscreveram em Português ou em Informática.

Dessa forma, o total de pessoas inscritas nesse curso é igual a

- (A) 91.
- (B) 100.
- (C) 107.
- (D) 125.
- (E) 136.

ATUALIDADES E CONHECIMENTOS REGIONAIS
--

21. Na rede urbana brasileira, existem algumas poucas cidades que concentram grande parte de população e serviços especializados, tendo uma importância a nível nacional. Com a publicação de Regiões de Influência das Cidades, o IBGE atualizou o quadro de referência da rede urbana brasileira, considerando como “a Grande Metrópole Nacional” e como “metrópoles nacionais”, respectivamente, as cidades de

- (A) São Paulo, Manaus e Florianópolis.
- (B) Belém do Pará, Porto Alegre e Campo Grande.
- (C) Palmas, Goiânia e Rio de Janeiro.
- (D) Brasília, São Paulo e Florianópolis.
- (E) São Paulo, Brasília e Rio de Janeiro.

22. O presidente Michel Temer sancionou, em 2017, a reforma do ensino médio. O texto que foi aprovado pelo Senado foi, inicialmente, colocado em vigor como Medida Provisória (MP). Sobre a reforma do Ensino Médio, assinale a alternativa correta.

- (A) A reforma do ensino médio prevê Escolas em Tempo Integral, em toda a rede pública até 2019.
- (B) A medida permite que os sistemas de ensino autorizem profissionais com notório saber para ministrar aulas em disciplinas dos cursos técnicos e profissionalizantes.
- (C) A proposta prevê que, no ensino médio, não haverá obrigatoriedade e habilitação para estudos e práticas de filosofia, sociologia, educação física e artes.
- (D) De acordo com a Medida, não será obrigatório o ensino de língua estrangeira no ensino fundamental e no ensino médio, ficando a critério das instituições de ensino a adoção do ensino de língua estrangeira de acordo com seus interesses.
- (E) A Medida Provisória que trata da reforma do ensino médio bane o Exame Nacional do Ensino Médio (Enem).

23. A capital de Tocantins vem registrando uma grande mortalidade de macacos atribuída a um ciclo do vírus da Febre Amarela. Como a população já foi imunizada em sua maioria, esse ciclo não representa grandes riscos para seres humanos. Sobre essa doença, é correto afirmar que

- (A) é uma doença bacteriana que pode ser tratada com antibióticos.
- (B) existe o risco de contágio por contato pessoal e pelo ar.
- (C) a doença está restrita somente às florestas e parques em cidades.
- (D) pode ser transmitida por mosquitos, como o *Aedes Aegypti*.
- (E) nenhum dos sintomas está relacionado com febres, apesar do nome.

24. Segundo o IBGE, “as cidades constituem os locais onde se podem instalar mais racionalmente os serviços sociais básicos [...] destinados ao atendimento da população de toda uma região”. Em relação ao assunto, é correto afirmar que, no século XXI, a cidade brasileira

- (A) consiste em diversas “vilas” que se juntam para fazer um só corpo urbano, onde um governo municipal tem funções apenas burocráticas.
- (B) está fortemente subordinada a um governo autoritário que não tem funções administrativas, mas meramente repressivas.
- (C) é capitalista sobrevivendo e se reproduzindo através do capitalismo financeiro, sendo que a lógica de mercado ajuda a moldar o espaço.
- (D) demonstra uma forte ligação à lógica de mercado internacional, de modo que não tem um mercado próprio e vive para a exportação.
- (E) tem uma forte desqualificação do sujeito individual, haja vista que existe um sentimento coletivo numa cidadania de pertencimento.

25. Em 2018, diversas regras entram em vigor para as eleições no país. Em relação a essas regras, assinale a alternativa correta.

- (A) Algumas urnas eletrônicas deverão imprimir uma cópia do voto que será armazenado em outra urna.
- (B) Não existe mais um limite de gasto para a campanha, desde que as doações sejam feitas por empresas.
- (C) Os candidatos não podem pedir recursos para pessoas físicas nem jurídicas, sendo financiados pelo fundo partidário.
- (D) Fica proibida qualquer manifestação por internet de qualquer candidato, punível com cassação da candidatura.
- (E) Não podem ser fundados novos partidos, objetivando diminuir a quantidade de partidos no país.

26. Um Drone é um veículo não-tripulado que tem sido amplamente utilizado nos dias atuais. Pelo seu funcionamento, um drone NÃO pode ser usado

- (A) como um satélite de telecomunicações dentro da atmosfera, muitas vezes contribuindo para a melhoria do sistema GPS.

- (B) para aquisição de imagens em ângulos remotos ou aéreos para cobertura de eventos jornalísticos, artísticos ou pessoais como casamentos.
- (C) para sondagem de naufrágios ou situações de salvamento ou exploração no mar profundo onde existe pressão da água muito alta.
- (D) para mapeamento e aquisição de pontos e imagens aéreas para a confecção de mapas ou demarcação de poligonais com GPS.
- (E) para bombardeamento e carregamento de mísseis para alvos remotos, em veículos militares não-tripulados e programáveis.

27. Unidade da Federação mais nova a ser criada, o Estado do Tocantins se separou de Goiás com a constituição de 1998. Nessa época, a capital, Palmas, ainda não estava estabelecida. Desse modo, a capital provisória foi

- (A) Araguaína.
- (B) Gurupi.
- (C) Porto Nacional.
- (D) Paraíso do Tocantins.
- (E) Miracema do Tocantins, antiga Miracema do Norte.

28. Os povos indígenas são representantes da riqueza cultural brasileira, abarcando a produção material e imaterial de inúmeros e distintos povos que habitaram e habitam o território brasileiro. Sobre a população indígena brasileira, assinale a alternativa correta.

- (A) Os ameríndios eram um só povo, com forte identidade nacional e língua unificada, o tupi-guarani.
- (B) A população europeia colonizou o território dos nativos de forma pacífica, usando a catequese e acordos de comércio.
- (C) O termo “Índio” é uma invenção europeia, haja vista que os europeus pensavam ter encontrado um caminho para a Índia.
- (D) A população indígena continua em declínio no país, sendo que essa população hoje não chega a 100 mil indivíduos.
- (E) Grande parte da cultura indígena está perdida e suprimida pela cultura europeia, não existindo mais etnias sem contato.

29. Sobre o rio Tocantins, assinale a alternativa INCORRETA.

- (A) A origem do seu nome vem da língua tupi e significa “Bico de Tucano”.
- (B) É o maior rio em território unicamente brasileiro, com 2416 km de comprimento.
- (C) Nasce no estado do Goiás e corre em direção Norte.
- (D) Sua foz é próxima à Ilha de Marajó, no estado do Pará.
- (E) Possui diversas usinas hidrelétricas em funcionamento, como a usina Luis Eduardo Magalhães.

30. “O Estado do Tocantins é o mais jovem entre os estados brasileiros. Foi criado no ano de 1988, juntamente com a promulgação da Constituição da República Federativa do Brasil. O território, que hoje corresponde ao Tocantins, anteriormente pertencia ao território do estado de Goiás”.

<http://www.portaldotocantins.com/2015/11/15>

Devido a sua emancipação, as fronteiras do Tocantins foram definidas. Assinale a alternativa que apresenta somente estados que fazem limite com esse estado.

- (A) MG, BA, PI.
- (B) GO, MG, BA.
- (C) PA, MS, MA.
- (D) MA, PI, PA.
- (E) DF, GO, PA.

NOÇÕES DE DIREITO

31. A Constituição Federal, no capítulo de direitos e garantias fundamentais, traz diversas normas de caráter penal. Em relação a esse tema, assinale a alternativa correta.

- (A) É permitida pena de trabalho forçado para fins de remição da pena, desde que a empresa envie uma explicação ao Ministério do Trabalho.
- (B) Às presidiárias serão asseguradas condições para que possam permanecer com seus filhos durante o período mínimo de 01 (um) ano.
- (C) Será concedida extradição de estrangeiro por crime político.
- (D) São admissíveis, no processo, as provas obtidas por meios ilícitos.
- (E) Nenhuma pena passará da pessoa do condenado, podendo a obrigação de reparar o dano e a decretação do perdimento de bens ser, nos termos da lei, estendidas aos sucessores e contra eles executadas, até o limite do valor do patrimônio transferido.

32. São brasileiros naturalizados:

- (A) os nascidos na República Federativa do Brasil, ainda que de pais estrangeiros, desde que estes não estejam a serviço de seu país.
- (B) os nascidos no estrangeiro, de pai brasileiro ou mãe brasileira, desde que qualquer deles esteja a serviço da República Federativa do Brasil.
- (C) os nascidos no estrangeiro de pai brasileiro ou de mãe brasileira, desde que sejam registrados em repartição brasileira competente ou venham a residir na República Federativa do Brasil e optem, em qualquer tempo, depois de atingida a maioridade, pela nacionalidade brasileira.
- (D) os que, na forma da lei, adquiram a nacionalidade brasileira, exigidas aos originários de países de língua portuguesa apenas residência por um ano ininterrupto e idoneidade moral.
- (E) os estrangeiros de qualquer nacionalidade, residentes na República Federativa do Brasil há mais de dez anos ininterruptos e sem condenação penal, desde que requeiram a nacionalidade brasileira.

33. Sobre os direitos políticos previstos na Constituição Federal, assinale a alternativa correta.

- (A) O alistamento eleitoral e o voto são obrigatórios para os maiores de dezesseis anos, conforme determinação recente do STF.
- (B) É condição de elegibilidade, dentre outras, a idade mínima de trinta e cinco anos para Governador e Vice-Governador de Estado e do Distrito Federal.
- (C) Para concorrerem a outros cargos, o Presidente da República, os Governadores de Estado e do Distrito Federal e os Prefeitos devem renunciar aos respectivos mandatos até quatro meses antes do pleito.
- (D) O militar alistável é elegível, atendidas as seguintes condições: a) se contar menos de dez anos de serviço, deverá afastar-se da atividade; b) se contar mais de dez anos de serviço, será agregado pela autoridade superior e, se eleito, passará automaticamente, no ato da diplomação, para a inatividade.
- (E) A lei que alterar o processo eleitoral entrará em vigor na data de sua publicação, aplicando-se à eleição que ocorra imediatamente após a data de sua vigência.

34. A Constituição Estadual do Tocantins determina algumas normas no que tange aos servidores públicos militares. Em relação a esse tema e às disposições previstas nessa norma, assinale a alternativa INCORRETA.

- (A) As patentes com prerrogativas, direitos e deveres a elas inerentes, são asseguradas em plenitude aos oficiais da ativa, da reserva ou reformados, sendo-lhes privativos os títulos, postos e uniformes militares.
- (B) O oficial condenado na Justiça Militar à pena privativa de liberdade superior a três anos, por sentença transitada em julgado, será submetido a julgamento perante a Justiça Comum que decidirá sobre a perda do seu cargo ou patente, se o considerar indigno ao oficialato ou com ele incompatível.
- (C) O militar da ativa que tomar posse em cargo, emprego ou função pública temporária, não eletiva, ainda que da administração indireta, ficará agregado ao respectivo quadro e somente poderá, enquanto permanecer nesta situação, ser promovido por antiguidade, contando-se-lhe o tempo de serviço apenas para aquela promoção e transferência para a reserva, sendo, depois

de dois anos de afastamento, contínuos ou não, transferido para a inatividade.

- (D) Ao militar são proibidas a sindicalização e a greve.
- (E) O militar em atividade que aceitar cargo público civil permanente será transferido para a reserva.

35. A Lei nº 4.898/65 regula o Direito de Representação e o processo de Responsabilidade Administrativa Civil e Penal, nos casos de abuso de autoridade. Acerca dos dispositivos dessa lei, assinale a alternativa correta.

- (A) O abuso de autoridade sujeitará o seu autor à sanção administrativa, civil e penal. O processo administrativo poderá ser sobrestado para o fim de aguardar a decisão da ação penal ou civil.
- (B) As testemunhas de acusação e defesa poderão ser apresentada em juízo, desde que devidamente intimadas.
- (C) A sanção aplicada será anotada na ficha funcional da autoridade civil ou militar.
- (D) A sanção aplicada será excluída da ficha funcional da autoridade civil ou militar após o decurso do prazo de 5 anos ou a requerimento da autoridade competente.
- (E) Nas comarcas onde os meios de transporte forem difíceis e não permitirem a observância dos prazos fixados nesta lei, o juiz poderá aumentá-los, sempre motivadamente, até o triplo.

36. Os crimes hediondos são regulamentados pela Lei nº 8.072/90. Acerca das disposições constantes na norma mencionada, assinale a alternativa correta.

- (A) O crime de favorecimento da prostituição ou de outra forma de exploração sexual de criança ou adolescente ou de vulnerável é considerado um crime hediondo.
- (B) Os crimes hediondos, a prática da tortura, o tráfico ilícito de entorpecentes e drogas afins e o terrorismo, são insuscetíveis de anistia, graça e indulto, porém são suscetíveis de fiança.
- (C) A progressão de regime, no caso dos condenados aos crimes hediondos, dar-se-á após o cumprimento de 2/3 (dois terços) da pena, se o apenado for primário, e de 3/5 (três quintos), se reincidente.
- (D) Quando se tratar de crimes hediondos, prática da tortura, tráfico ilícito de entorpecentes e drogas afins ou terrorismo,

- o participante e o associado que denunciar à autoridade o bando ou quadrilha, possibilitando seu desmantelamento, terá a pena reduzida de um a dois quintos.
- (E) Em caso de sentença condenatória, o réu não poderá apelar em liberdade.

37. Em relação aos crimes e penas previstos na Lei nº 10.826/03, assinale a alternativa correta no que tange à pena base.

- (A) Possuir ou manter sob sua guarda arma de fogo, acessório ou munição, de uso permitido, em desacordo com determinação legal ou regulamentar, no interior de sua residência ou dependência desta, ou, ainda, no seu local de trabalho, desde que seja o titular ou o responsável legal do estabelecimento ou empresa, possui previsão de pena de detenção, de 1 (um) a 2 (dois) anos, e multa.
- (B) Portar, deter, adquirir, fornecer, receber, ter em depósito, transportar, ceder, ainda que gratuitamente, emprestar, remeter, empregar, manter sob guarda ou ocultar arma de fogo, acessório ou munição, de uso permitido, sem autorização e em desacordo com determinação legal ou regulamentar, possui previsão de pena de reclusão, de 2 (dois) a 5 (cinco) anos, e multa.
- (C) Disparar arma de fogo ou acionar munição em lugar habitado ou em suas adjacências, em via pública ou em direção a ela, desde que essa conduta não tenha como finalidade a prática de outro crime, possui previsão de pena de reclusão, de 2 (dois) a 3 (três) anos, e multa.
- (D) Importar, exportar, favorecer a entrada ou saída do território nacional, a qualquer título, de arma de fogo, acessório ou munição, sem autorização da autoridade competente, possui previsão de pena de reclusão, de 4 (quatro) a 10 (dez) anos, e multa.
- (E) Suprimir ou alterar marca, numeração ou qualquer sinal de identificação de arma de fogo ou artefato possui previsão de pena de reclusão, de 3 (três) a 6 (seis) anos, e multa.

38. A Lei nº11.340/06 cria mecanismos para coibir e prevenir a violência doméstica e familiar contra a mulher, nos termos do § 8º, do art. 226 da Constituição Federal, da Convenção sobre a Eliminação de Todas as Formas de Violência contra a Mulher, da Convenção Interamericana para Prevenir, Punir e Erradicar a Violência contra a Mulher e de outros tratados internacionais ratificados pela República Federativa do Brasil; dispõe sobre a criação dos Juizados de Violência Doméstica e Familiar contra a Mulher; e estabelece medidas de assistência e proteção às mulheres em situação de violência doméstica e familiar. Acerca das disposições dessa lei, assinale a alternativa correta.

- (A) A violência doméstica e familiar contra a mulher não pode ser considerada como uma das formas de violação dos direitos humanos.
- (B) É uma forma de violência doméstica e familiar contra a mulher, entre outras, a violência patrimonial, entendida como qualquer conduta que configure retenção, subtração, destruição parcial ou total de seus objetos, instrumentos de trabalho, documentos pessoais, bens, valores e direitos ou recursos econômicos, incluindo os destinados a satisfazer suas necessidades.
- (C) É uma forma de violência doméstica e familiar contra a mulher, entre outras, a violência psicológica, entendida como qualquer conduta que ofenda sua integridade ou saúde corporal.
- (D) O juiz assegurará à mulher em situação de violência doméstica e familiar, para preservar sua integridade física e psicológica, a manutenção do vínculo trabalhista, quando necessário o afastamento do local de trabalho, por até um ano.
- (E) É direito da mulher, em situação de violência doméstica e familiar, o atendimento policial e pericial especializado, ininterrupto e prestado por servidores - obrigatoriamente do sexo feminino - previamente capacitados.

39. O Pacto São José da Costa Rica foi recepcionado no ordenamento jurídico brasileiro pelo Decreto nº 678/92. Acerca dessa norma internacional de proteção aos direitos humanos ratificada pelo Brasil, assinale a alternativa correta.

- (A) A Convenção prevê que os pais e, quando for o caso, os tutores têm o dever de ensinar a seus filhos ou pupilos a educação religiosa e moral oficial do Estado onde vivem.
- (B) A Convenção prevê que “Pode ser restabelecida a pena de morte nos Estados que a hajam abolido, desde que de forma motivada”.
- (C) A Convenção prevê que ninguém deve ser constrangido a executar trabalho forçado ou obrigatório. Nos países em que se prescreve, para certos delitos, pena privativa da liberdade acompanhada de trabalhos forçados, esta disposição não pode ser interpretada no sentido de que proíbe o cumprimento da dita pena, imposta por juiz ou tribunal competente. O trabalho forçado não deve afetar a dignidade nem a capacidade física e intelectual do recluso.
- (D) As pessoas podem ser condenadas por ações ou omissões que, no momento em que forem cometidas, não sejam delituosas, se assim estiver disposto no direito aplicável. Pode, ainda, ser imposta pena mais grave que a aplicável no momento da perpetração do delito. No entanto, se depois da perpetração do delito, a lei dispuser a imposição de pena mais leve, o delinquente será por isso beneficiado.
- (E) Dentro do direito à proteção judicial, os Estados-Partes comprometem-se: a) a assegurar que a autoridade competente prevista pelo sistema legal do Estado decida sobre os direitos de toda pessoa que interpuser tal recurso; b) a desenvolver as possibilidades de recurso judicial; e c) a assegurar o cumprimento, pelas autoridades competentes, das decisões que julgarem convenientes de acordo com a discricionariedade do órgão julgador.

40. A Portaria Interministerial nº4.226, de 31 de dezembro de 2010, estabelece Diretrizes sobre o Uso da Força pelos Agentes de Segurança Pública. Acerca dessa normativa, assinale a alternativa correta.

- (A) É legítimo o uso de armas de fogo contra pessoa em fuga que esteja desarmada ou que, mesmo na posse de algum tipo de

arma, não represente risco imediato de morte ou de lesão grave aos agentes de segurança pública ou a terceiros.

- (B) Todo agente de segurança pública que, em razão da sua função, possa vir a se envolver em situações de uso da força, deverá portar no mínimo 1 (um) instrumento de menor potencial ofensivo e equipamentos de proteção necessários à atuação específica, independentemente de portar ou não arma de fogo.
- (C) Os chamados “disparos de advertência” são considerados prática aceitável, por atenderem aos princípios constitucionais e em razão da previsibilidade de seus efeitos.
- (D) Os critérios de recrutamento e seleção para os agentes de segurança pública deverão levar em consideração o perfil psicológico necessário para lidar com situações de estresse e uso da força e arma de fogo.
- (E) A renovação da habilitação para uso de armas de fogo em serviço deve ser feita com periodicidade mínima de 06 (seis) meses.

41. Os artigos 157 e seguintes do Código Penal Militar preveem o crime de violência contra superior. Sobre esse tipo penal, assinale a alternativa correta.

- (A) O crime, na modalidade simples, prevê pena de detenção, de dois meses a dois anos.
- (B) Se a violência é praticada com arma, a pena é aumentada de um terço.
- (C) Se da violência resulta morte, há previsão de pena de reclusão, de quinze a trinta anos.
- (D) A pena é aumentada da quinta parte, se o crime ocorre em serviço.
- (E) Se o superior é comandante da unidade a que pertence o agente, ou oficial general, a previsão é de pena de reclusão, de três a dez anos.

42. Os artigos 160 a 162 do Código Penal Militar tratam do desrespeito a superior e a símbolo nacional ou a farda. Acerca desses temas, assinale a alternativa correta.

- (A) Desrespeitar superior diante de outro militar possui previsão de pena de detenção, de três meses a um ano, se o fato não constituir crime mais grave.
- (B) Se o fato é praticado contra o comandante da unidade a que pertence o agente, oficial-general, oficial de dia, de serviço ou de quarto, a pena é aumentada de um terço.

- (C) Praticar o militar diante da tropa, ou em lugar sujeito à administração militar, ato que se traduza em ultraje a símbolo nacional possui previsão de pena de detenção, de um a três anos.
- (D) Despojar-se de uniforme, condecoração militar, insígnia ou distintivo, por menosprezo ou vilipêndio, possui previsão de pena de detenção, de seis meses a dois anos.
- (E) A pena do crime de despojamento desprezível é aumentada de um terço, se o fato é praticado diante da tropa, ou em público.

43. Sobre o Estatuto do Idoso, assinale a alternativa correta.

- (A) É dever exclusivamente da família zelar pela dignidade do idoso, colocando-o a salvo de qualquer tratamento desumano, violento, aterrorizante, vexatório ou constrangedor.
- (B) Em todo atendimento de saúde, os maiores de setenta anos terão preferência especial sobre os demais idosos, exceto em caso de emergência.
- (C) Os alimentos serão prestados ao idoso na forma da lei civil e a obrigação alimentar é solidária, podendo o idoso optar entre os prestadores.
- (D) Aos maiores de 60 (sessenta) anos fica assegurada a gratuidade dos transportes coletivos públicos urbanos e semi-urbanos, exceto nos serviços seletivos e especiais, quando prestados paralelamente aos serviços regulares.
- (E) Deixar o profissional de saúde ou o responsável por estabelecimento de saúde ou instituição de longa permanência de comunicar à autoridade competente os casos de crimes contra idoso de que tiver conhecimento incide em pena de multa de R\$ 500,00 (quinhentos reais) a R\$ 5.000,00 (cinco mil reais), aplicada em dobro no caso de reincidência.

44. “São os titulares dos cargos estruturais à organização política do país, isto é, são ocupantes dos cargos que compõem o arcabouço constitucional do Estado e, portanto, o esquema fundamental do poder”. O conceito apresentado refere-se aos

- (A) agentes de fato.
- (B) agentes particulares colaboradores.
- (C) agentes administrativos.
- (D) agentes civis.
- (E) agentes políticos.

45. Os atos administrativos, quanto a sua exteriorização, são divididos em várias espécies. Em relação a esse tema, assinale a alternativa correta.

- (A) Os decretos são atos que provêm da manifestação de vontade privativa dos Chefes do Executivo, o que os torna resultantes de competência administrativa específica.
- (B) Os regulamentos têm força jurídica própria, ou seja, vigoram por si mesmos como atos independentes, ao passo que os decretos são atos dependentes e, por isso, não têm força própria que os impulsiona para a vigência.
- (C) Deliberações são atos, normativos ou individuais, emanados de autoridades de elevado escalão administrativo, como, por exemplo, Ministros e Secretários de Estado ou Município, ou de algumas pessoas administrativas ligadas ao Governo.
- (D) Resoluções são atos oriundos, em regra, de órgãos colegiados, como conselhos, comissões, tribunais administrativos etc. Normalmente, representam a vontade majoritária de seus componentes e se caracterizam como atos simples coletivos, como assinalado ao tratar da classificação dos atos sob o critério da intervenção da vontade estatal.
- (E) Portaria é o instrumento formal expedido pela Administração, que, através dele, expressa aquiescência no sentido de ser desenvolvida certa atividade pelo particular. Seu conteúdo é o consentimento dado pelo Estado.

NOÇÕES DE INFORMÁTICA

46. Considerando o Microsoft Word 2013, versão em português, em sua instalação padrão, ao redigir um documento e surgir uma dúvida acerca de uma determinada palavra, o editor de texto disponibiliza o recurso conhecido como “Dicionário de Sinônimos”. Para acessá-lo, qual tecla de atalho pode ser utilizada?

(O caractere “+” foi utilizado para a interpretação)

- (A) Ctrl + F3
- (B) Shift + F7
- (C) Winkey + D
- (D) Alt + F8
- (E) Alt + D

47. Considerando o Microsoft Excel 2013, versão em português, instalado no Sistema Operacional Windows 10, em sua configuração padrão, acerca da opção de autopreenchimento de “copiar células”, observe os dados contidos na imagem da planilha a seguir:

	A	B	C	D	E	F	G	H
1								
2	Seq	Funcionário	Salário	Categoria	Receber		Bonus	R\$ 500,00
3	1	Taís	R\$ 5.000,00	2				
4	2	Rodolfo	R\$ 2.000,00	1				
5	3	Larissa	R\$ 2.500,00	1				
6	4	Rosa	R\$ 3.500,00	3				

Considere que, após formatar a planilha, o usuário preencheu na célula E3 a seguinte fórmula:

=C3+H2*D3

Logo em seguida, pressionou a tecla ENTER para executar a fórmula e, então, clicou no canto inferior direito da célula com o botão esquerdo do mouse, conforme circulado na imagem, mantendo o botão do mouse pressionado e “arrastando” até a célula E6.

Após liberar o clique do mouse, os valores que serão exibidos nas células E3, E4, E5 e E6 serão, respectivamente:

- (A) 11000, 4000, 5000 e 7000.
(B) 11000, 2000, 2500 e 3500.
(C) 6000, 2500, 3000 e 5000.
(D) 6000, 2000, 2500 e 3500.
(E) 11000, 2500, 3000 e 12000.
48. Acerca do Sistema Operacional Windows 10, versão em português, em sua instalação padrão, o recurso conhecido como “Cortana” corresponde
- (A) a uma agente digital que ajuda a realizar diversas tarefas.
(B) a um editor de vídeo com recursos para redes sociais.
(C) a um editor de imagem com marcadores para redes sociais.
(D) a um browser que navega exclusivamente na DeepWeb.
(E) a uma série de recursos para a edição de cartazes e panfletos.
49. No Google Chrome, versão 63 em português, em sua instalação padrão, após digitar uma palavra na barra de endereços e, em seguida, pressionar as teclas Ctrl + Enter (O caractere “+” foi utilizado apenas para a interpretação)
- (A) será aberto o motor de busca Google em uma nova guia, com o resultado de pesquisa correspondente à palavra.
(B) será aberto o motor de busca Google em uma nova janela, com o resultado de pesquisa correspondente à palavra.
(C) será adicionado “www.” antes e “.com” depois da palavra, e será acessado o endereço correspondente.
(D) será exibida uma lista contendo termos semelhantes à palavra informada.
(E) será exibido o significado referente ao dicionário, incluindo opções de substantivos e adjetivos.
50. Considerando o Microsoft Outlook 2013, versão em português, em sua instalação padrão, ao selecionar as mensagens que constam na Caixa de Entrada e, em seguida, pressionar a tecla de atalho Ctrl + Q (O caractere “+” foi utilizado apenas para a interpretação)
- (A) as mensagens serão excluídas permanentemente.
(B) as mensagens serão movidas para a pasta SPAM.
(C) as mensagens serão submetidas à verificação de vírus.
(D) as mensagens serão movidas para a lixeira.
(E) as mensagens serão marcadas como lidas.

NORMAS PERTINENTES À PMTO

51. A PMTO é estruturada em órgãos de direção, de apoio, de execução e especiais. Sobre essa matéria prevista na Lei complementar nº 79, de 27 de abril de 2012, assinale a alternativa correta.

- (A) Os órgãos de direção da PMTO são constituídos pelas Unidades Policiais Militares – UPM – encarregadas de executar as atividades-fim da Corporação em determinada área ou especialidade.
- (B) Compete aos órgãos de direção, dentre outras funções, a coordenação, o controle, a fiscalização e a atuação dos órgãos de apoio e os de execução.
- (C) Os órgãos de execução realizam e assessoram a atividade-meio da Corporação, atendendo às necessidades administrativas, de assessoramento técnico, de pessoal, de ensino e instrução, de semoventes e de material da PMTO, atuando em cumprimento às diretrizes e ordens dos órgãos de direção.
- (D) Os órgãos de apoio são constituídos pelas unidades operacionais da Corporação e realizam as atividades-fim da PMTO; cumprem as missões ou a destinação da Corporação, executando as diretrizes e ordens emanadas dos órgãos de direção, amparados pelos órgãos de apoio.
- (E) O Estado Maior, responsável superior pelo comando, pela administração e pelo emprego da Corporação, é nomeado por ato do Chefe do Poder Executivo, dentre os Coronéis da ativa diplomados em Curso Superior de Polícia, pertencentes ao Quadro de Oficiais Policiais Militares – QOPM – do Estado do Tocantins.

52. Em relação aos órgãos de apoio da PMTO, previstos na Lei complementar nº 79, de 27 de abril de 2012, assinale a alternativa INCORRETA.

- (A) A Ajudância Geral é responsável pela administração do Quartel e da Banda de Música do Comando Geral e pela coordenação das demais Bandas de Músicas.
- (B) A Assessoria de Comunicação é responsável pela execução das atividades de comunicação social, publicidade, relacionamento com a mídia, cerimonial, eventos e marketing institucional.

- (C) A Assessoria Jurídica é órgão de assessoramento direto e imediato ao Comandante Geral.
- (D) A Assessoria Técnica de Informática e Telecomunicações é responsável pela execução das matérias relativas à informática e às telecomunicações.
- (E) A Comissão de Promoções de Oficiais é responsável pelas matérias relativas à concessão de medalhas no âmbito da Corporação.

53. No que tange às disposições gerais da Lei complementar nº 79, de 27 de abril de 2012, assinale a alternativa correta.

- (A) A Casa Militar é regida por legislação comum.
- (B) Cabe aos chefes, diretores, assessores ou comandantes de UPM propor ao Comandante Geral, em sessenta dias, o regulamento dos serviços do respectivo órgão de direção, apoio ou execução.
- (C) O meio de comunicação oficial da PMTO é exclusivamente o Boletim Geral.
- (D) A Lei complementar nº 79, de 27 de abril de 2012, revogou a Lei Complementar nº 44, de 3 de abril de 2006.
- (E) O Comandante Geral não possui permissão legal para utilizar o profissional civil necessário aos serviços gerais e de natureza técnica ou especializada.

54. Compete ao Quadro de Oficiais Policiais Militares – QOPM – do Estado do Tocantins, segundo as determinações da Lei complementar nº 79, de 27 de abril de 2012:

- (A) realizar o comando, a chefia e a direção dos órgãos que compõem a estrutura organizacional da PMTO.
- (B) realizar os serviços respectivos de cada habilitação na área da saúde, além de outros encargos próprios da carreira militar.
- (C) exercer as atividades técnico-administrativas inerentes à habilitação específica e assistência religiosa para os Oficiais Capelães, além de outros encargos próprios da carreira militar.
- (D) exercer as atividades administrativas definidas no Quadro de Organização e Distribuição do Efetivo – QOD – além de outros encargos próprios da carreira militar.
- (E) sem prejuízo da execução da habilidade instrumental, chefiar atividades administrativas e exercer a regência nas bandas de música, funções definidas no QOD, além de outros encargos próprios da carreira militar.

55. O Quadro de Oficiais Especialistas – QOE, segundo a Lei complementar nº 79, de 27 de abril de 2012, é composto por

- (A) Oficiais da carreira de combatentes, diplomados em Curso de Formação de Oficiais de Academia de Polícia Militar ou de Unidade de Ensino Militar equivalente, iniciando a carreira no Posto de 2º Tenente, após o aspirantado, podendo alcançar o Posto de Coronel PM.
- (B) Oficiais de formação superior, admitidos mediante concurso público específico, nas áreas de Medicina, Odontologia, Serviço Social, Bioquímica ou Biomedicina, Enfermagem, Farmácia, Fisioterapia, Fonoaudiologia, Medicina Veterinária, Psicologia, Nutrição e Educação Física, iniciando a carreira no Posto de 2º Tenente, após o aspirantado.
- (C) Oficiais de formação superior, admitidos mediante concurso público específico, nas áreas de Administração, Direito, Economia, Ciências Contábeis, Pedagogia, Engenharia, Tecnologia da Informação e Teologia, iniciando a carreira no Posto de 2º Tenente, após o aspirantado, podendo alcançar o Posto de Major PM.
- (D) Oficiais habilitados em Curso de Habilitação de Oficiais de Administração, admitidos

mediante seleção específica, dentre os Subtenentes e Sargentos do QPPM habilitados em Curso de Aperfeiçoamento de Sargentos, podendo alcançar o Posto de Major PM.

- (E) Oficiais habilitados em Curso de Habilitação de Oficiais Músicos, admitidos mediante seleção específica, dentre os Subtenentes e Sargentos do QPE, podendo alcançar o Posto de Major PM.

56. Referente ao ingresso na Corporação e às normas específicas previstas na Lei nº 2.578, de 20 de abril de 2012, assinale a alternativa correta.

- (A) A avaliação psicológica, de caráter não eliminatório, consiste em avaliação objetiva e padronizada das características cognitivas e de personalidade dos candidatos, mediante emprego de técnicas científicas, admitindo-se testes de personalidade, de inteligência, inventários e questionários, na conformidade do edital do concurso.
- (B) O acesso inicial ao Quadro de Oficiais Policiais Militares – QOPM – e ao Quadro de Oficiais Bombeiros Militares – QOBM – se dá na graduação de Cadete que, após a conclusão e aprovação no Curso de Formação de Oficiais, é declarado Soldado.
- (C) O acesso inicial aos Quadros de Praças se dá na graduação de Cadete.
- (D) As vagas para ingresso na Corporação, destinadas ao sexo feminino, são limitadas a 10% do total disponibilizado no concurso público.
- (E) Pode ingressar na Corporação o candidato que tenha exercido atividades prejudiciais ou danosas à segurança pública, desde que de forma justificada.

57. Quanto à violação das obrigações e dos deveres e às previsões da Lei nº 2.578, de 20 de abril de 2012, assinale a alternativa INCORRETA.

- (A) A violação das obrigações, dos preceitos ou dos deveres militares constitui crime ou transgressão disciplinar na conformidade da legislação ou regulamentação específica. A violação a que se refere este artigo é tão mais grave quanto mais elevado o grau hierárquico do infrator.
- (B) É competente, para instaurar ou determinar a instauração de sindicância e aplicar as sanções disciplinares previstas nesta lei, o Comandante-Geral, em relação a todos os integrantes das Corporações Militares Estaduais.
- (C) A inobservância dos deveres previstos em leis e regulamentos ou a falta de exatidão no cumprimento deles acarreta, para o militar, responsabilidade funcional, pecuniária, disciplinar ou penal, na conformidade da legislação específica.
- (D) A apuração da responsabilidade administrativa ou penal pode concluir pela incompatibilidade do militar com o cargo e pela incapacidade para o exercício das funções militares a ele inerentes.
- (E) É competente, para instaurar ou determinar a instauração de sindicância e aplicar as sanções disciplinares previstas nesta Lei, exceto a demissão de oficial, o Secretário-Chefe e o Subchefe da Casa Militar, em relação a todos os militares que lhes forem funcionalmente subordinados.

58. Segundo o Estatuto dos Policiais Militares e Bombeiros Militares do Estado do Tocantins, o regulamento disciplinar é baixado através de ato do Chefe do Poder Executivo, com a observância das seguintes particularidades:

- (A) a pena disciplinar de prisão ou detenção não pode ser superior a sessenta dias.
- (B) algumas punições disciplinares podem ser aplicadas sem o devido processo legal e sem a observância da ampla defesa e do contraditório.
- (C) ao militar estadual não é assegurado o direito de recorrer das punições disciplinares.
- (D) as punições disciplinares a que estão sujeitos os militares são as seguintes, em ordem de gravidade crescente: advertência; repreensão; detenção, apenas.
- (E) as penas disciplinares somente serão aplicadas visando à manutenção da

harmonia militar e ao exemplo que possa ser transmitido a todos os integrantes da Corporação.

59. A infração administrativa, de acordo com a Lei nº 2.578, de 20 de abril de 2012, prescreve, desde a data do conhecimento pela Administração Pública da ocorrência do ato ou do fato, em

- (A) um ano a transgressão leve.
- (B) seis meses a transgressão leve.
- (C) um ano a transgressão média.
- (D) três anos a transgressão média.
- (E) três anos a transgressão grave.

60. O comportamento militar da praça é classificado como ótimo, segundo o Estatuto dos Policiais Militares e Bombeiros Militares do Estado do Tocantins:

- (A) quando, no período de dois anos de efetivo serviço, tenha sido punido com até duas prisões.
- (B) quando, no período de oito anos de efetivo serviço, não tenha sofrido qualquer punição disciplinar.
- (C) quando, no período de quatro anos de efetivo serviço, tenha sido punido com até uma detenção.
- (D) quando, no período de um ano de efetivo serviço, tenha sido punido com até duas prisões.
- (E) quando, no período de um ano de efetivo serviço, tenha sido punido com mais de duas prisões.

.....
ATENÇÃO!

NÃO SE ESQUEÇA de marcar, na Folha de Respostas, o número de sua prova indicado na capa deste caderno.
.....



AOCP[®]
CONCURSOS PÚBLICOS

**POLÍCIA MILITAR DO ESTADO DO TOCANTINS
QUARTEL DO COMANDO-GERAL**

CONCURSO PÚBLICO Nº 001/CFO-2018/PMTO

GABARITO DEFINITIVO - SUPERIOR MANHÃ

CADETE I - PROVA 01

01	02	03	04	05	06	07	08	09	10	11	12	13	14	15	16	17	18	19	20	21	22	23	24	25	26	27	28	29	30
C	E	A	D	B	C	E	A	A	E	B	A	C	D	B	D	D	C	B	E	E	B	D	C	A	A	E	C	B	D
31	32	33	34	35	36	37	38	39	40	41	42	43	44	45	46	47	48	49	50	51	52	53	54	55	56	57	58	59	60
E	D	D	B	C	A	E	B	C	D	B	A	C	E	X	B	D	A	C	E	B	E	D	A	X	D	B	E	A	C

CADETE I - PROVA 02

01	02	03	04	05	06	07	08	09	10	11	12	13	14	15	16	17	18	19	20	21	22	23	24	25	26	27	28	29	30
E	A	D	B	C	E	A	A	C	B	A	C	D	B	E	D	C	B	E	D	B	E	C	A	A	E	C	B	D	D
31	32	33	34	35	36	37	38	39	40	41	42	43	44	45	46	47	48	49	50	51	52	53	54	55	56	57	58	59	60
D	D	B	C	A	E	B	C	D	B	A	C	E	X	E	D	A	C	E	B	E	D	A	X	D	B	E	A	C	B

CADETE I - PROVA 03

01	02	03	04	05	06	07	08	09	10	11	12	13	14	15	16	17	18	19	20	21	22	23	24	25	26	27	28	29	30
A	D	B	C	E	A	A	C	E	A	C	D	B	E	B	C	B	E	D	D	E	B	A	A	E	C	B	D	D	C
31	32	33	34	35	36	37	38	39	40	41	42	43	44	45	46	47	48	49	50	51	52	53	54	55	56	57	58	59	60
D	B	C	A	E	B	C	D	B	A	C	E	X	E	D	A	C	E	B	D	D	A	X	D	B	E	A	C	B	E

CADETE I - PROVA 04

01	02	03	04	05	06	07	08	09	10	11	12	13	14	15	16	17	18	19	20	21	22	23	24	25	26	27	28	29	30
D	B	C	E	A	A	C	E	A	C	D	B	E	B	A	B	E	D	D	C	B	E	A	E	C	B	D	D	C	A
31	32	33	34	35	36	37	38	39	40	41	42	43	44	45	46	47	48	49	50	51	52	53	54	55	56	57	58	59	60
B	C	A	E	B	C	D	B	A	C	E	X	E	D	D	C	E	B	D	A	A	X	D	B	E	A	C	B	E	D

X = QUESTÃO ANULADA.